

SCHEDA TECNICA DI PRODOTTO	Revisione n° 0
	data 10/10/2025
AGORÀ	DIAMANTI
AGORÀ è un massello autobloccante composto da tre elementi di formato pratico e contenuto in grado di garantire elevate performance tecniche, caratterizzato da una superficie di tipo "pietra a spacco" tipica della finitura Natura.	

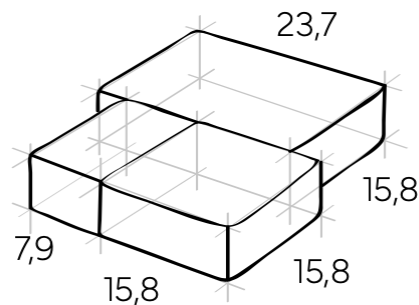

Norma di riferimento	UNI EN 1338 - MASSELI IN CALCESTRUZZO PER PAVIMENTAZIONI	
Finitura	NATURA-HISTORY	
Spessore (mm)	60	80
Peso teorico (kg/m ²)	135	180
Classe d'uso raccomandata (SETRA-LCPC)	3B Carrabilità Medio	4 Carrabilità Pesante
Dimensioni Nominali [modulo] (cm)	15,8 x 7,9 / 15,8 / 23,7	
Formati per piano di confezione	5 (240X160) - 18 (160X160) - 9 (160X80)	
Impiego previsto	PAVIMENTAZIONI ESTERNE	

Voce di capitolato:

Pavimentazione costituita da masselli in cls vibrocompresso tipo AGORÀ delle dimensioni di mm 160 x 80/160/240 spessore mm, colore realizzato in calcestruzzo doppio strato. Lo strato di base è in calcestruzzo costituito da inerti selezionati naturali (granulometria 0/10) e cemento ad alta resistenza conforme alla UNI EN 197-1; lo strato di usura di spessore ≥ 4 mm realizzato con inerti naturali pregiati (granulometria 0/2), inerti selezionati di quarzo (granulometria 1/3), ossidi di ferro speciali per calcestruzzo e cemento ad alta resistenza conforme alla UNI EN 197-1.

Finitura NATURA: È una finitura che richiama la pietra naturale a spacco grazie a superfici con tessitura irregolare e con perimetro rastremato, privo di smussi, e frastagliato. FINITURA HISTORY: le piastre, dopo adeguata stagionatura, sono sottoposte ad un leggero trattamento di antichizzazione al fine di modellare gli spigoli in forma irregolare, conferendo al pavimento finito un aspetto anticato.

Il prodotto è caratterizzato dall'esclusivo sistema di distanziali ad incastro "Interlocking System" che garantisce agli elementi una stabilità e interconnessione elevata, evitando così lo spostamento dei singoli elementi sottoposti alle sollecitazioni dei veicoli.

L'azienda fornitrice dovrà possedere Certificazione del Sistema di Qualità Aziendale secondo la NORMA EN 9001.

Il prodotto dovrà essere corredato di specifica **Certificazione di Prodotto secondo la Norma UNI EN 1338**

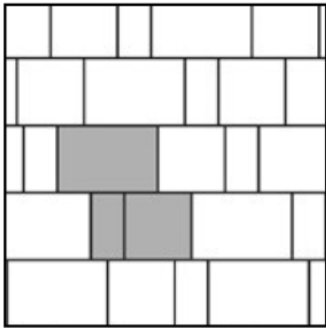
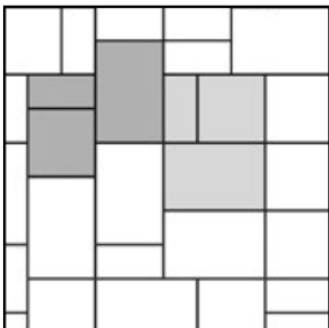
SCHEMA DI POSA	
	
<i>A CORRERE / RUNNING BOND</i>	<i>ROMANICO / RANDOM BOND</i>

La presente scheda tecnica non costituisce specifica e i dati riportati derivano dalla nostra esperienza e sono da riferirsi alla data indicata. BAGATTINI S.r.l. si riserva il diritto di apportare modifiche senza preavviso, spetta al cliente accertarsi, al momento della richiesta, della validità dei dati riportati.

SCHEDA TECNICA DI PRODOTTO	Revisione n°	0
	Data:	10/10/2025
AGORÀ		
DIAMANTI		

CARATTERISTICHE TECNICHE			NORMA UNI EN 1338- MASSELLI IN CALCESTRUZZO PER PAVIMENTAZIONI*	
FORMA E DIMENSIONI (p.to 5.2)			PROPRIETÀ FISICHE E MECCANICHE (p.to 5.3)	
Scostamenti consentiti rispetto alle dimensioni nominali	Lungh. e Largh. ± 2 mm	Spessore ± 3 mm	Carico di rottura per unità di lunghezza	NPD
Differenza massima sulle diagonali	Classe 2K (3 mm)		Resistenza a trazione indiretta	≥ 3,6 MPa
Convessità massima	1,5 mm		Resistenza all'abrasione	Classe 3H (impronta ≤ 23 mm)
Cavità massima	1,0 mm		Emissioni di amianto	Assente
Superficie giunti (% di vuoto sul pieno)	2,0%		Conduttività termica	Non pertinente
Indice SRI medio (ASTM e 1980-01)	≥ 29 Grigio	≥ 55 Tundra	Reazione al fuoco	Classe A1
	≥ 49 Pietra d Luna	≥ 54 Selenite	Comportamento al fuoco esterno	Soddisfacente
	≥ 59 Pietra Nord e Gr. Montorfano	≥ 29 Sabbia Saturno e Serizzo		
Resistenza allo scivolamento			Assorbimento d'acqua/resistenza al gelo-disgelo in presenza di sali disgelanti	Classe 3D
Slip/Skid - UNI 1338	USRV ≥ 70		Permeabilità	ND
DIN 51097	Ang.>28° A+B+C		Verifica la disponibilità di versioni permeabili DRENOPAV® di questo stesso prodotto e/o di altri prodotti BAGATTINI	
DIN 51130	R13			
B.C.R.A.-D.M. n.236/89	μ > 0,99			

Prodotto conforme ai seguenti Requisiti C.A.M. Criteri Ambientali Minimi - G.U. 259 del 6/11/2017 e G.U. n.183 del 06.08.22 (Criteri Ambientali Minimi Per L'affidamento Del Servizio Di Progettazione Ed Esecuzione Dei Lavori Di Interventi Edilizi)

REQUISITO CAM	LINEA DI PRODOTTO	Documentazione a supporto
§1.3 Tutela del suolo e degli habitat naturali limitata impermeabilizzazione delle superfici;	DRENOPAV®	Dichiarazione di Permeabilità con rapporto di prova
§2.2.3 Riduzione del consumo di suolo e mantenimento della permeabilità dei suoli (...) prevedere una superficie territoriale permeabile non inferiore al 60% della superficie di progetto...	DRENOPAV®	Dichiarazione di Permeabilità con rapporto di prova
§2.2.6 Riduzione dell'impatto sul microclima e dell'inquinamento atmosferico (...) deve essere previsto l'uso di materiali permeabili (p. es. materiali drenanti, superfici verdi, pavimentazioni con maglie aperte o elementi grigliati, etc)	DRENOPAV®	Dichiarazione di Permeabilità con rapporto di prova
§2.2.6 Riduzione dell'impatto sul microclima e dell'inquinamento atmosferico (...) deve essere previsto ... un indice SRI (Solar Reflectance Index) di almeno 29.	TUTTE LE LINEE	Rispondono a tale requisito solo i colori GRIGIO (SRI≥29), BIANCO (SRI≥56) e SERIZZO (SRI ≥29) Richiedere Certificato/rapporto di prova
§2.3.7 Fine vita (...) piano per il disassemblaggio e la demolizione selettiva dell'opera a fine vita che permetta il riutilizzo o il riciclo dei materiali, componenti edilizi e degli elementi prefabbricati utilizzati.	TUTTE LE LINEE	Tutte le pavimentazioni posate a secco rispondono a tale requisito
§2.4.1.1 Disassemblabilità Almeno il 50% peso/peso dei componenti edilizi e degli elementi prefabbricati, deve essere sottoponibile, a fine vita, a demolizione selettiva ed essere riciclabile o riutilizzabile.	TUTTE LE LINEE	Tutte le pavimentazioni posate a secco rispondono a tale requisito
§2.4.2.2 Elementi prefabbricati in calcestruzzo Gli elementi prefabbricati in calcestruzzo utilizzati nell'opera devono avere un contenuto totale di almeno il 5% in peso di materie riciclate, e/o recuperate, e/o di sottoprodotti.	LINEA ECO-PAVIMENTI	Richiedere Certificato ICMQ – CPDOC267 Contenuto di riciclato ≥ 7%
§2.7.1 Varianti migliorative Sono ammesse solo varianti migliorative rispetto al progetto oggetto dell'affidamento redatto nel rispetto dei criteri e delle specifiche tecniche ... Resistenza al Gelo; Resistenza allo Scivolamento; Resistenza all'Abrasione; Abbattimento smog; Azione Deodorante e Antimicrobica.	TUTTE LE LINEE	Verifica delle caratteristiche opzionali: Resistenza al Gelo; Resistenza allo Scivolamento; Resistenza all'Abrasione;
	RENOVA®	Tutte le pavimentazioni doppio strato possono essere realizzate, su richiesta, nella versione fotocatalitica. Verificare colorazioni disponibili.

La presente scheda tecnica non costituisce specifica e i dati riportati derivano dalla nostra esperienza e sono da riferirsi alla data indicata. BAGATTINI S.r.l. si riserva il diritto di apportare modifiche senza preavviso, spetta al cliente accertarsi, al momento della richiesta, della validità dei dati riportati.